

Сборка

Список деталей

- 6 Винты ВМ6 x 12 (2 шт.)
- 7 Винты РА4 x 15 (4 шт.)
- 8 Винты ВА6 x 30 (2 шт.)
- 9 Ручной винт М6 (2 шт.)
- 10 Винты РА6 x 50 (4 шт.)
- 11 Колпачки для винтов (4 шт.)



Адаптер питания

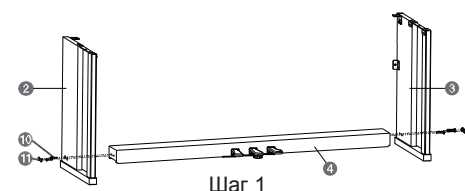
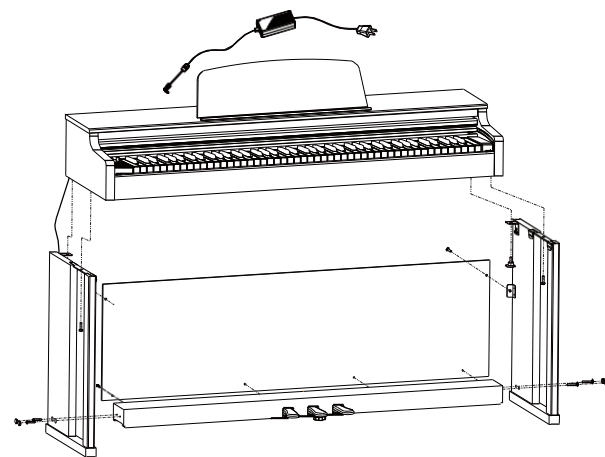

Шаг 1

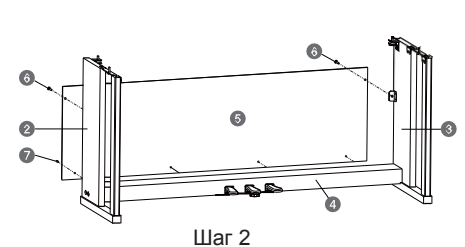

Шаг 2

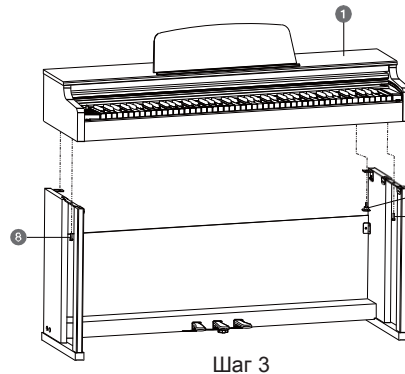

Шаг 3

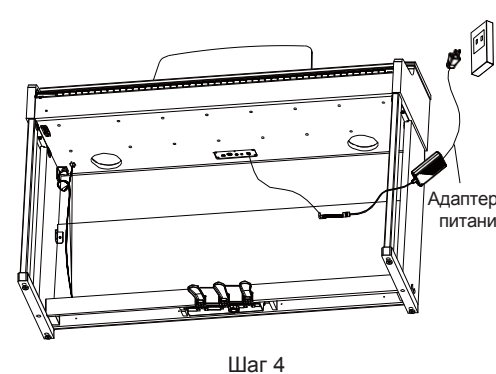

Шаг 4

MEDELI UP203

ЦИФРОВОЕ ПИАНИНО

РУКОВОДСТВО ПОЛЬЗОВАТЕЛЯ

Коммутация

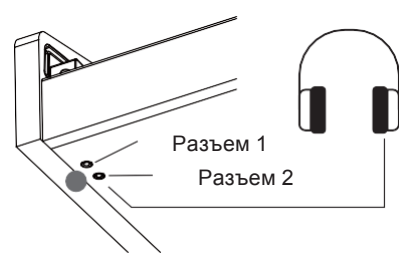

Разъем 1
Разъем 2

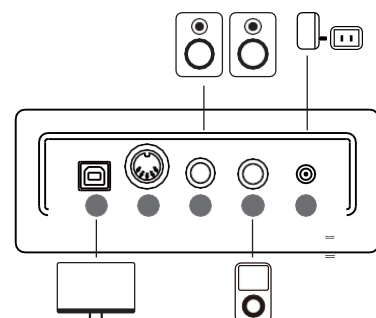

1. Разъемы для наушников
Для подключения к наушникам.
Когда наушники подключены к разъему 1, из наушников и динамиков можно услышать звук.
Когда наушники подключены к разъему 2, встроенные динамики будут отключены. Звук можно будет услышать только в наушниках.
2. Разъем USB
Для подключения к компьютеру или мобильному устройству по кабелю. Для подключения к мобильным устройствам может потребоваться дополнительный адаптер.
Этот порт поддерживает передачу/прием как MIDI-данных, так и цифровых аудиоданных. Этот инструмент можно использовать для воспроизведения музыки, с внешнего устройства, или использовать внешнее устройство для записи исполнения с инструмента.
3. Разъем MIDI OUT
Для подключения к внешнему MIDI-устройству.
4. Разъем LINE OUT
Для подключения ко входу внешнего аудио оборудования, например, стерео системы.
5. Разъем AUX IN
Для подключения к выходному разъему внешнего источника звука, такого как MP3-плеер.
6. Разъем DC IN
Для подключения указанного адаптера питания.

Примечание:
Не слушайте в наушниках на высокой громкости в течение длительного периода времени. Это может повредить вашему слуху.

Список тембров

- 1 German Grand
- 2 Bright German Grand
- 3 Japanese Grand
- 4 Warm Grand
- 5 Electric Grand
- 6 Honky Tonk
- 7 Vintage EP
- 8 Warm EP
- 9 Reed EP
- 10 Dark EP
- 11 FM EP
- 12 Crystal EP
- 13 Clavinet
- 14 Harpsichord
- 15 Tonewheel Organ
- 16 Classic Organ
- 17 Church Organ
- 18 Accordion
- 19 Synth Pad
- 20 Strings
- 21 Choir
- 22 Square Lead
- 23 Saw Lead
- 24 FM Pad
- 25 Bell
- 26 Celesta
- 27 Nylon Guitar
- 28 Electric Bass
- 29 Acoustic Bass
- 30 Synth Bass

Список метрономов / ритмов

- | | |
|-------------------|--------------------|
| 1 Simple Count | 26 Slow Waltz |
| 2 4/4 Beat | 27 Cha Cha |
| 3 2/4 Beat | 28 Rumba |
| 4 3/4 Beat | 29 Samba |
| 5 3/8 Beat | 30 Techno 1 |
| 6 6/8 Beat | 31 Hip Hop |
| 7 5/4 Beat | 32 Techno 2 |
| 8 5/8 Beat | 33 Classic Disco |
| 9 7/8 Beat | 34 Funk 1 |
| 10 10/8 Beat | 35 Funk 2 |
| 11 8Beat 1 | 36 Swing 1 |
| 12 8Beat 2 | 37 Swing 2 |
| 13 16Beat 1 | 38 Funky Jazz |
| 14 16Beat 2 | 39 Bernard Shuffle |
| 15 Rock | 40 Bluegrass |
| 16 Ska | 41 Country Step |
| 17 Slow Rock | 42 Country Folk |
| 18 70's Rock | 43 Bossa Nova |
| 19 Texas Rock | 44 Latin |
| 20 Sweet Ballad | 45 Mambo |
| 21 6/8 Soul | 46 Waltz |
| 22 Fusion Shuffle | 47 Vienna Waltz |
| 23 Adult Ballad | 48 Polka |
| 24 Organic Ballad | 49 March |
| 25 Tango | 50 6/8 March |

Список композиций

- | | | |
|----------------------|---------------------|--------------------|
| 1 Sonata No.17 | 34 Etude C Major | 67 Preludes No.8 |
| 2 Sonata No.14 | 35 Etude E Major | 68 Doctor |
| 3 Sonata No.8 | 36 Black Key | 69 Reverie |
| 4 Sonata No.25 | 37 Revolutionary | 70 Cakewalk |
| 5 Sonata No.20 | 38 Etude A-Flat | 71 Arietta |
| 6 Fur Elise | 39 Etude F Minor | 72 Butterfly |
| 7 Menuett G-Dur 4 | 40 Nocturne B-Flat | 73 Lyric Waltz |
| 8 Prelude C Major | 41 Nocturne E-Flat | 74 Schos Gavotte |
| 9 Prelude No.2 | 42 Nocturne F Minor | 75 Schos Doll's |
| 10 Gavotte No.5 | 43 Impromptu A-Flat | 76 Gymnopedies |
| 11 Minuet G Major | 44 Fantaisie-Improm | 77 Je Te Veux |
| 12 Prelude C-Sharp | 45 Raindrop | 78 Fast Dance |
| 13 Prelude E Major | 46 Preludes C Minor | 79 Gypsy Rondo |
| 14 Prelude C Minor | 47 Waltz E-Flat | 80 Liebestraum |
| 15 Invention No.13 | 48 Waltz C-Sharp | 81 The Sapin |
| 16 Invention No.1 | 49 Minute Waltz | 82 Lyric Rondo |
| 17 Sonata K.545 1st | 50 Mazurkas F Major | 83 Humoresque |
| 18 Sonata K.333 1st | 51 Sweet Remember | 84 La Priere |
| 19 Sonata K.333 3rd | 52 May Breezes | 85 ToAWildRose |
| 20 Rondo alla Turca | 53 Spring Song | 86 La Fontaine |
| 21 Ah, Vous Dirai-je | 54 Venetianisches | 87 Blumenlied |
| 22 Perpetuum Mobile | 55 Lost Illusions | 88 Le Coucou |
| 23 Impromptu | 56 Barcarolle | 89 Minuet |
| 24 Moments Musicaux | 57 Christmas | 90 Warblings |
| 25 Serenade | 58 Italian Polka | 91 Gavotte |
| 26 Arabesque | 59 Traumerer | 92 Dance Steps |
| 27 La Chevaleresque | 60 The Happy Farmer | 93 Salut D'Amour |
| 28 Tarentelle | 61 May, Sweet May | 94 Le Cygne |
| 29 La Gracieuse | 62 Winter Time I | 95 La Paloma |
| 30 Sonatina Op.36-1 | 63 Intermezzo | 96 Rialto Ripples |
| 31 Sonatina Op.36-2 | 64 Brahms Waltz | 97 Chicken Pecking |
| 32 Sonatina Op.36-3 | 65 Arabesques No.1 | 98 Maple Leaf Rag |
| 33 Sonatina Op.36-4 | 66 Clair De Lune | 99 Entertainer |
| | | 100 Peacherine |

ОСТОРОЖНО!

Нормальная работа устройства может быть нарушена сильными электромагнитными помехами. Если это так, просто перезагрузите устройство, чтобы возобновить нормальную работу, следуя руководству пользователя. В случае, если работа не может быть возобновлена, пожалуйста, используйте устройство в другом месте.

Сохраните это руководство

После прочтения данного руководства, пожалуйста, сохраните его для последующего использования.

МЕРЫ ПРЕДОСТОРОЖНОСТИ

Местоположение

Использование устройства в следующих местах может привести к неисправности.

- Под прямыми солнечными лучами
- Места с экстремальной температурой или влажностью
- Чрезмерно пыльные или грязные места
- Места чрезмерной вибрации
- Вблизи магнитных полей

ИСТОЧНИК ПИТАНИЯ

Пожалуйста, подключите указанный адаптер переменного тока к розетке переменного тока с правильным напряжением. Не подключайте его к розетке переменного тока с напряжением, отличным от того, для которого предназначено ваше устройство.

Помехи другим электрическим устройствам

Радиоприемники и телевизоры, расположенные поблизости, могут испытывать помехи при приеме. Используйте данное устройство на подходящем расстоянии от радиоприемников и телевизоров.

Уход

Если внешняя поверхность загрязнилась, протрите ее чистой сухой тканью. Не используйте жидкие чистящие средства, такие как бензол или разбавитель, а также чистящие составы или легковоспламеняющиеся полироли.

Обращение

Во избежание поломки не прилагайте чрезмерных усилий к переключателям или элементам управления.

Не допускайте попадания посторонних предметов в ваше оборудование. Никогда не ставьте рядом с этим оборудованием емкость с жидкостью.

Попадание жидкости в оборудование может привести к поломке, возгоранию или поражению электрическим током. Будьте осторожны, чтобы металлические предметы не попали в оборудование.

Устранение проблем

При включении/выключении питания динамики издают хлопающий звук. Это нормально и не является поводом для тревоги.

Динамики не воспроизводят звук при игре на клавиатуре.

Проверьте, не установлена ли слишком низкая громкость.

Проверьте, подключены ли наушники к у разьему 2.

При подключении к компьютеру инструмент не может быть распознан.

Проверьте, надежно ли подключен USB-кабель. Попробуйте подключить другой USB-порт на компьютере. Это инструмент plug and play который должен работать без установки драйвера.

Клавиатура:	88 взвешенных клавиш, калиброванный механизм
Чувствительность к касанию:	5 Типов, Выкл.
Полифония:	192 ноты (макс.)
Тембры:	30
Метроном/Ритм:	50
Композиции:	100
Слой/Разделение:	Left, Right 1, Right 2
Twinoва:	Да
Управление метрономом/ритмом:	Старт/Стоп, Регулировка громкости метронома/ритма
Эффекты:	Реверберация (2 типа, 10 уровней), Хорус (1 тип, 10 уровней)
Секвенсор:	Пользовательская композиция (1 мелодическая дорожка)
Подключение:	Наушники, Педальный блок, USB-B (MIDI), MIDI-выход, Aux-вход, Линейный выход
Питание:	Постоянный ток 12В
Усилитель:	2 x 20 Вт
Динамики:	2 x 12 см
Размеры (ДШВ):	1405 x 416 x 842 мм
Вес:	45.6 кг

Все технические характеристики могут быть изменены без предварительного уведомления.

Размещение функций

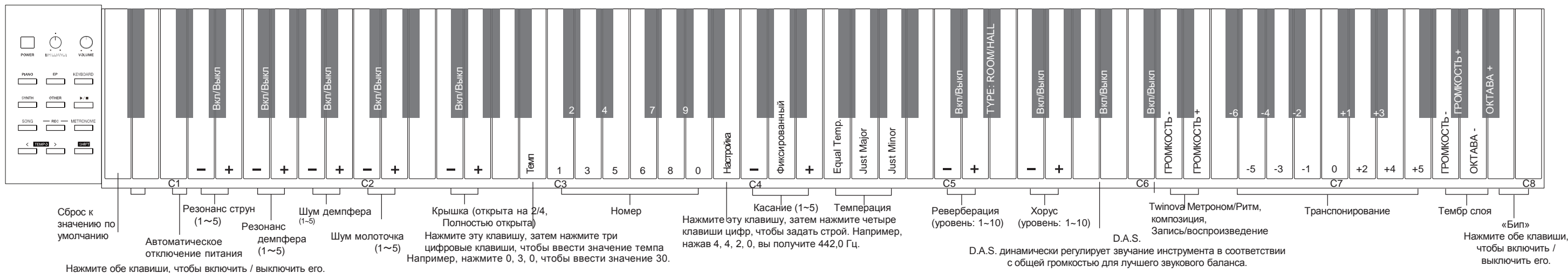

Описание функций

Передняя панель

Выключатель питания	Нажмите, чтобы включить или выключить питание.
Ручка BRILLIANCE	Поверните эту ручку по часовой стрелке, чтобы сделать звук ярче или против часовой стрелки, чтобы смягчить звук.
Ручка VOLUME	Поверните эту ручку по часовой стрелке, чтобы увеличить уровень громкости или против часовой стрелки, чтобы уменьшить его.
Кнопки тембров	Нажмите, чтобы выбрать тембр. Нажимайте кнопку тембра неоднократно, чтобы пролистать эту группу и выбрать тембр
Кнопка ▶/■	Начать/остановить воспроизведение композиции, метронома/ритма или записанной композиции
Кнопка SONG	Нажмите, чтобы перейти в режим композиции.
Кнопка REC	Нажмите, чтобы войти в режим записи.
METRONOME	Нажмите, чтобы войти в режим метронома / ритма.
Кнопка TEMPO < / >	Удерживайте [SHIFT], затем используйте эти кнопки для настройки темпа. Одновременное нажатие [<] и [>] для возврата к темпу по умолчанию.
Кнопки	Находясь в режиме песни или метронома / ритма, используйте эти кнопки для выбора того, что будет воспроизводиться.
Кнопка SHIFT	Удерживайте [SHIFT] и нажмите соответствующую клавишу (ы) чтобы использовать команду с клавиатуры.

Режим Слой / Режим Разделения

Включение функции слоя.
1. Удерживайте кнопку [SOUND], а затем нажмите другую, чтобы включить функцию слоя. Загорится соответствующий индикатор.
2. Первый тембр, который вы нажмете, будет установлен в качестве верхнего тембра. Второй тембр, который вы нажимаете, будет установлен в качестве тембра слоя.
Включение функции разделения.
1. Нажмите две кнопки [SOUND] соответственно и удерживайте их, затем нажмите клавишу на клавиатуре, чтобы назначить точку разделения.
2. Отпустите кнопки. Загорится соответствующий индикатор.
3. Первый тембр, который вы нажмете, будет установлен в качестве верхнего тембра. Первый тембр, который вы нажмете, будет установлен в качестве верхнего тембра.

Выберите тембр.
Нажмите кнопку [SOUND] несколько раз, чтобы просмотреть эту группу тембров и выбрать тембр.
Отключение функции слоя/разделения.
1. Длительное нажатие верхней или второй кнопки [SOUND] отключает целевой тембр. Соответствующий индикатор тембра гаснет, указывая на то, что функция слоя / разделения выключена.
2. Нажмите кнопку тембра, отличную от первой или второй нажатых кнопок. Функция слоя/разделения будет отключена. Будет выбран нажатый тембр, и загорится соответствующий индикатор.
Примечание:
2. Если вы нажмете несколько клавиш при назначении точки разделения, в качестве точки разделения будет установлена последняя нажатая вами клавиша.

Twinoва
Функция Twinoва разделяет клавиатуру на две области с одинаковым звуком и диапазоном октав для удобства совместной игры с другом или инструктором.

Нажмите и удерживайте кнопку [SHIFT], затем нажмите клавишу [C#6], чтобы включить или выключить Twinoва. Точка разделения - E4/F4.

Примечание:
1. В режиме Twinoва функции слоя/разделения недоступны.
2. Когда играет композиция, режим Twinoва не выбирается.

Параметры пианино

1. Нажмите и удерживайте кнопку [SHIFT], затем с помощью клавиатуры включите или выключите параметры фортепиано или установите соответствующую глубину эффекта. Параметры фортепиано (Резонанс струн, Резонанс Демпфера, Шум Демпфера, Шум молоточка, Крышка) применяются только к тембрам фортепиано с 1 по 4. Эти параметры недоступны при использовании других тембров.
2. Когда параметр пианино выключен, нажатие соответствующей клавиши [-] не будет срабатывать. Но если вы нажмете соответствующую клавишу [+], глубина эффекта увеличится с 1 (за исключением глубины крышки, которая изменится с 2/4 открытой до полной открытой).
3. Когда параметр пианино включен, он возвращается к ранее установленному уровню.

Воспроизведение Метронома / Ритмов

Войдите в режим метронома/ритма.
Нажмите кнопку [METRONOME], чтобы перейти в режим метронома/ритма. Загорается светодиод этой кнопки.
Выберите паттерн метронома/ритма

1. Нажмите кнопку [<] [>], чтобы выбрать нужный паттерн метронома/ритма.
2. Нажмите и удерживайте кнопку [<] или [>], чтобы быстро перейти к ближайшему одиннадцатому. Например, если текущий шаблон - №5, долго нажимайте кнопку [>], и он быстро выберет №11.
3. В качестве альтернативы, нажмите и удерживайте кнопку [SHIFT], затем используйте клавиши [C3 - A3] для ввода номера паттерна метронома/ритма. Нажмите всего две клавиши, чтобы ввести число. Например, последовательно нажмите A3, C3, чтобы выбрать *Метроном/Ритм №1*. (Подробнее см. в списке *Метронома/ритма*)
Начать/остановить воспроизведение метронома/ритма.

1. В режиме метронома/ритма нажмите кнопку [▶/■], чтобы начать/остановить воспроизведение.
2. При воспроизведении метронома/ритма индикатор кнопки [▶/■] мигает синхронно с текущим темпом.

Примечание:

1. Когда вы находитесь в режиме композиции или записи, он играет только базовый паттерн метронома. Индикатор кнопки [METRONOME] будет мигать синхронно с темпом песни.
2. Если вы включите метроном в режиме записи, звук метронома записываться не будет.

Воспроизведение композиций

Войдите в режим композиций.
Нажмите кнопку [SONG], чтобы выбрать режим композиции. Загорается светодиод этой кнопки.
Выберите композицию.
1. Нажмите кнопку [<] [>], чтобы выбрать нужную композицию.
2. Нажмите и удерживайте кнопку [<] или [>], чтобы быстро перейти к ближайшему одиннадцатому. Например, если текущая композиция - №1, длительное нажатие кнопки [>], быстро выберет №11.
3. В качестве альтернативы, нажмите и удерживайте кнопку [SHIFT], затем используйте клавиши [C3 - A3] для ввода номера. Нажмите всего три клавиши, чтобы ввести номер. Например, нажмите [A3], [A3], [C3] последовательно, чтобы выбрать №1.
Начать / остановить воспроизведение композиции.
В режиме композиций нажмите кнопку [▶/■], чтобы начать / остановить воспроизведение композиций.

Запись

Подготовка и начало записи.
1. Нажмите кнопку [REC], чтобы перейти в режим записи. Загорается светодиод этой кнопки.
2. В режиме записи удерживайте кнопку [SHIFT], затем нажмите кнопку [REC], чтобы перевести рекордер в режим ожидания. Индикатор кнопки [REC] будет мигать.
3. Нажмите на клавиатуру, чтобы начать запись. Во время записи индикатор кнопки [REC] будет мигать.
Остановка записи.
Нажмите кнопку [REC], чтобы остановить запись. Индикатор кнопки [REC] перестает мигать. Записанные данные будут сохранены автоматически.

Воспроизведение записи.

1. В режиме записи нажмите кнопку [▶/■], чтобы воспроизвести записанную композицию.
2. При воспроизведении записанной композиции индикатор кнопки [▶/■] будет мигать. Если записанные данные отсутствуют, он не будет отвечать при нажатии кнопки [▶/■].

Примечание:

Сохраненные записанные данные не будут потеряны после выключения питания.